

Z-TIDE Valves

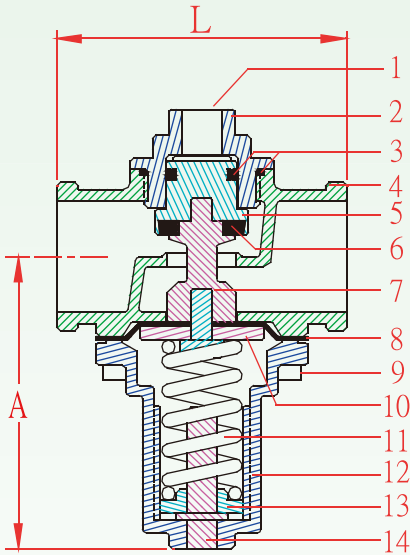

隔膜型-直動減壓閥 Diaphragm Type Direct-Activated Pressure Reducing Valve

- * 使用流體: 一般清水.
- * 閥體測試壓力: 21kgf/cm²
- * 最高使用壓力: 12kgf/cm²
- * 調壓範圍: 1kgf/cm² ~ 3kgf/cm² (砲金銅)
1kgf/cm² ~ 5kgf/cm² (不銹鋼)
4kgf/cm² ~ 9kgf/cm²
- * 使用溫度: -15°C ~ 80°C ** 壓力錶為選購配件

內牙式:

產品編號	尺寸	A	L	CV
RDT-15	1/2"	70	60	2.5
RDT-20	3/4"	70	70	4.0
RDT-25	1"	80	80	6.5
RDT-32	1¼"	85	90	10.0
RDT-40	1½"	110	110	13.0
RDT-50	2"	115	115	17.0

單位: mm

No	名稱	材 質	
1	壓力錶孔	砲金銅	不銹鋼
2	上蓋	砲金銅	不銹鋼
3	O型環	NBR	NBR
4	閥本體	砲金銅	不銹鋼
5	活塞	黃銅	不銹鋼
6	閥門墊片	NBR	NBR
7	閥桿	黃銅	不銹鋼

No	名稱	材 質
8	隔膜片	CR橡膠
9	固定螺栓	不銹鋼
10	隔膜固定片	鍍鋅鐵
11	調壓彈簧	彈簧鋼
12	調壓彈簧蓋	合成纖維
13	調壓彈簧定位片	黃銅
14	壓力調整螺栓	黃銅



- * 使用流體: 一般清水.
- * 閥體測試壓力: 21kgf/cm²
- * 最高使用壓力: 12kgf/cm²
- * 調壓範圍: 1kgf/cm² ~ 5kgf/cm²
3kgf/cm² ~ 8kgf/cm²
- * 使用溫度: -15°C ~ 80°C

內牙式:

產品編號	尺寸	A	L
RDT-65	2½"	180	150

** RDT-65 僅生產砲金銅材質

法蘭式:

產品編號	尺寸	A	L
RDF-50	2"	150	190
RDF-65	2½"	165	210
RDF-80	3"	200	225
RDF-100	4"	220	250

單位: mm

** 產品含壓力錶

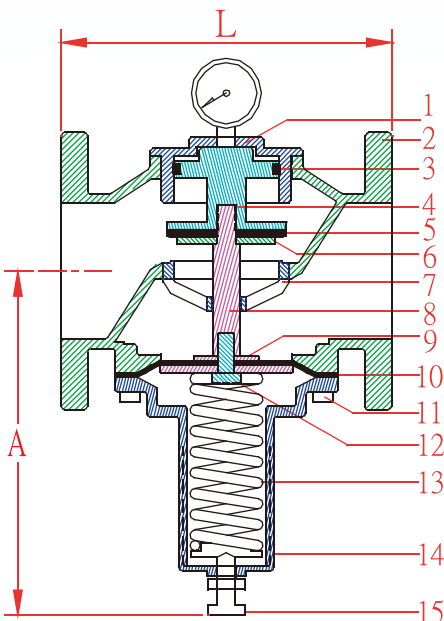

No	名稱	材 質	
1	上蓋	砲金銅	砲金銅
2	閥本體	鑄鐵	砲金銅
3	U型環	NBR	NBR
4	活塞	砲金銅	砲金銅
5	閥門墊片	NBR	NBR
6	墊片固定板	黃銅	不銹鋼
7	閥座	砲金銅	砲金銅

8	閥桿	砲金銅	砲金銅
9	隔膜固定板	電鍍鐵	電鍍鐵
10	隔膜片	CR橡膠	CR橡膠
11	固定螺栓	不銹鋼	不銹鋼
12	隔膜固定螺栓	不銹鋼	不銹鋼
13	調壓彈簧	彈簧鋼	彈簧鋼
14	下蓋	鑄鐵	鑄鐵
15	壓力調整螺栓	不銹鋼	不銹鋼

DN50閥體下蓋為合成纖維材質(黑殼)