

低壓型減壓閥

LOW PRESSURE TYPE PRESSURE REDUCING VALVES

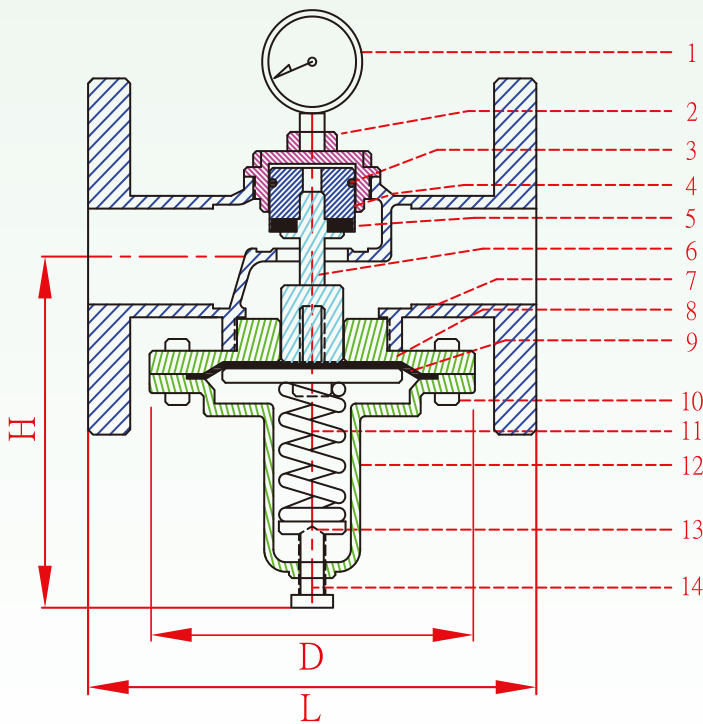

No	名稱	材質
1	壓力錶	-----
2	上蓋	316 不銹鋼
3	U型環	(依流體選用)
4	閥門活塞	316 不銹鋼
5	閥門墊片	(依流體選用)
6	閥桿	316 不銹鋼
7	主閥體	316 不銹鋼
8	隔膜座	316 不銹鋼
9	隔膜片	(依流體選用)
10	固定螺絲	304 不銹鋼
11	彈簧	彈簧鋼
12	彈簧下蓋	316 不銹鋼
13	彈簧墊片	黃銅
14	調壓螺絲	304不銹鋼

產品型號	牙口式	H	L	D
RELT-15-S	1/2"	110	70	105
RELT-20-S	3/4"	125	85	105
RELT-25-S	1"	125	90	105
RELT-40-S	1 1/2"	155	115	145
RELT-50-S	2"	155	120	145

產品型號	法蘭式	H	L
RELF-15-S	1/2"	110	150
RELF-20-S	3/4"	125	150
RELF-25-S	1"	125	150
RELF-40-S	1 1/2"	155	190
RELF-50-S	2"	155	190

- * 使用流體：水 . 氣體 . 油.
- * 調壓範圍：0.2 kgf/cm² ~ 1.5 kgf/cm²
(特殊流體調壓範圍需與廠商聯繫訂製.)
- * 閥體測試壓力：16 kgf/cm²
- * 使用溫度：-15℃ ~ 80℃
- * 壓力錶顯示出口壓力.
- * 微壓型：0.02 kgf/cm²以上 另備型錄.

▶ 低壓型減壓閥流量參考曲線圖

